

КАТАЛОГ ОБОРУДОВАНИЯ



2013(W31)

(ДЛ Я СПЕЦИАЛИЗИРОВАННЫХ ОРГАНИЗАЦИЙ)

1. Технические характеристики

МОДЕЛЬ		DGB -100MSC	DGB-130MSC	DGB -160MSC	DGB -200MSC	
Применение		Отопление и горячее водоснабжение				
Тип системы отопления		Со встроенным закрытым расширительным баком				
Тип газа		Природный, либо сжиженный газ				
Тип дымохода		Раздельный 80/80 или Коаксиальный 60/100				
Макс. мощность в режиме отопления		11,6 кВт (10,000 ккал/ч)	15,1 кВт (13,000 ккал/ч)	18,6 кВт (16,000 ккал/ч)	23,3 кВт (20,000 ккал/ч)	
Диапазон регулировки мощности в режиме отопления		7,0 кВт~11,6кВт	10,5 кВт~15,1кВт	10,5 кВт~18,6кВт	10,5 кВт~23,3кВт	
Макс. мощность в режиме ГВС		18,6кВт (16,000 ккал/ч)	18,6кВт (16,000 ккал/ч)	23,3 кВт (20,000 ккал/ч)		
Диапазон регулировки мощности в режиме ГВС		7,0 кВт~18,6 кВт	10,5 кВт~18,6 кВт	10,5 кВт~23,3 кВт		
Производительность по ГВС	При dT 25	10,7 л/мин.		13,3 л/мин.		
	При dT 40	6,7 л/мин.		8,3 л/мин		
Минимальное давление воды на входе		0,2 бар				
Давление газа (номинальное / минимальное)		10 ~ 25 мбар				
Макс. расход газа	Отопл.	Сжиж. газ	1,0кг/ч	1,33кг/ч	1,67кг/ч	2,1 кг/ч
		Прир. газ	1,14м3/ч	1,52м3/ч	1,90м3/ч	2,4 м3/ч
	ГВС	Сжиж. газ	1,67кг/ч		2,1 кг/ч.	
		Прир. газ	1,90м3/ч		2,4 м3/ч	
КПД(%)		91%	91%	91%	91%	
Электропитание		220В, 50Гц				
Потребляемая мощность		110Вт	100Вт	105Вт		
Размеры		492 x 656 x 232мм				
Вес		26кг	27кг			
Диаметры		Воздуховод (наружн.) :110 мм / Дымоход (наружн.) :80 мм				
Диаметры подключения трубопроводов	Газ	1/2"				
	Холодная вода и ГВС	1/2"				
	Отопление	3/4"				
Системы обеспечения безопасности и надежности		Высокая огнестойкость корпуса, двойная защита от замерзания, система защиты от задувания, система перезапуска котла, система защиты вентилятора, защита от залипания ротора насоса, защита от закипания, тройная защита от перегрева, датчик утечки газа				
Аксессуары		Выносной комнатный пульт управления, монтажная планка, магнитный сетчатый фильтр				

Технические характеристики (продолжение)

МОДЕЛЬ		DGB - 250MSC	DGB - 300MSC	DGB - 350MSC	DGB - 400MSC	
Применение		Отопление и горячее водоснабжение				
Тип системы отопления		Со встроенным закрытым расширительным баком				
Тип газа		Природный, либо сжиженный газ				
Тип дымохода		Разделенный 80/80 или Коаксиальный 80/110				
Макс. мощность в режиме отопления		29,1 кВт (25,000 ккал/ч)	34,9 кВт (30,000 ккал/ч)	40,7 кВт (35,000 ккал/ч)	46,5 кВт (40,000 ккал/ч)	
Диапазон регулировки мощности в режиме отопления		15,1 кВт~29,1 кВт	15,1 кВт~34,9 кВт	16,9 кВт~40,7 кВт	16,9 кВт~46,5 кВт	
Макс. мощность в режиме ГВС		29,1 кВт (25,000 ккал/ч)	34,9 кВт (30,000 ккал/ч)	40,7 кВт (35,000 ккал/ч)	46,5 кВт (40,000 ккал/ч)	
Диапазон регулировки мощности в режиме ГВС		15,1 кВт~29,1 кВт	15,1 кВт~34,9 кВт	16,9 кВт~40,7 кВт	16,9 кВт~46,5 кВт	
Производительность по ГВС	При dT 25	16,7 л/мин.	20,0 л/мин.	23,3 л/мин.	26,7 л/мин.	
	При dT 40	10,4 л/мин.	12,5 л/мин.	14,6 л /мин.	16,7 л/мин.	
Минимальное давление воды на входе		0,2 бар				
Давление газа (номинальное / минимальное)		10 ~ 25 мбар				
Макс. расход газа	Отопл.	Сжиж. газ	2,6 кг/ч	3,0 кг/ч	3,3 кг/ч	3,7 кг/ч
		Прир. газ	2,97 м3/ч	3,43 м3/ч	3,76 м3/ч	4,23 м3/ч
	ГВС	Сжиж. газ	2,6 кг/ч	3,0 кг/ч	3,3 кг/ч	3,7 кг/ч
		Прир. газ	2,97 м3/ч	3,43 м3/ч	3,76 м3/ч	4,23 м3/ч
КПД(%)		91%	91%	91%	91%	
Электропитание		220В, 50Гц				
Потребляемая мощность		105Вт	110Вт	130 Вт	140Вт	
Размеры		492 x 656 x 232мм				
Вес		33 кг		35 кг		
Диаметры		Воздуховод (наружн.) :110 мм / Дымоход (наружн.) :80 мм				
Диаметры подключения трубопроводов	Газ	3/4"				
	Холодная вода и ГВС	1/2"				
	Отопление	3/4"				
Системы обеспечения безопасности и надежности		Высокая огнестойкость корпуса, двойная защита от замерзания, система защиты от задувания, система перезапуска котла, система защиты вентилятора, защита от залипания ротора насоса, защита от закипания, тройная защита от перегрева, датчик утечки газа				
Аксессуары		Выносной комнатный пульт управления, монтажная планка, магнитный сетчатый фильтр				

ВНЕШНИЙ ВИД

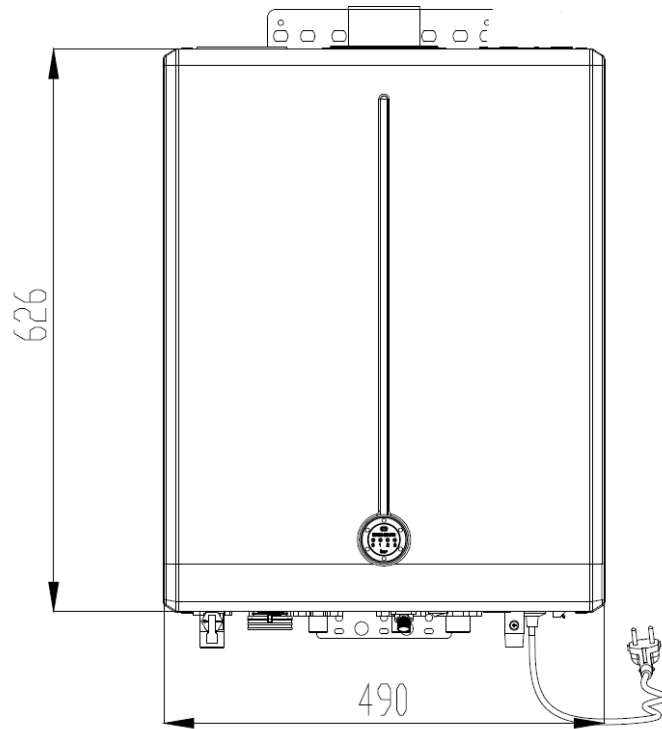
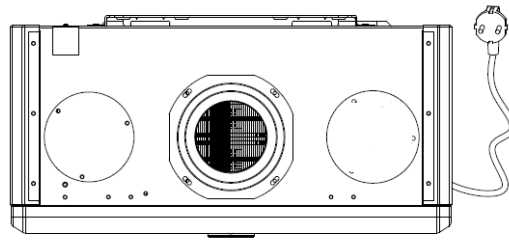

Предохранительный
клапан

Клапан заполнения

Разъём для подключения
контроллера

Вход воды для
отопления

Слив

Фильтр

Подача воды

Вход газа

Выход горячей
воды

Выход воды для
отопления

ПРИНЦИПИАЛЬНАЯ СХЕМА НАГРЕВА ВОДЫ ГВС

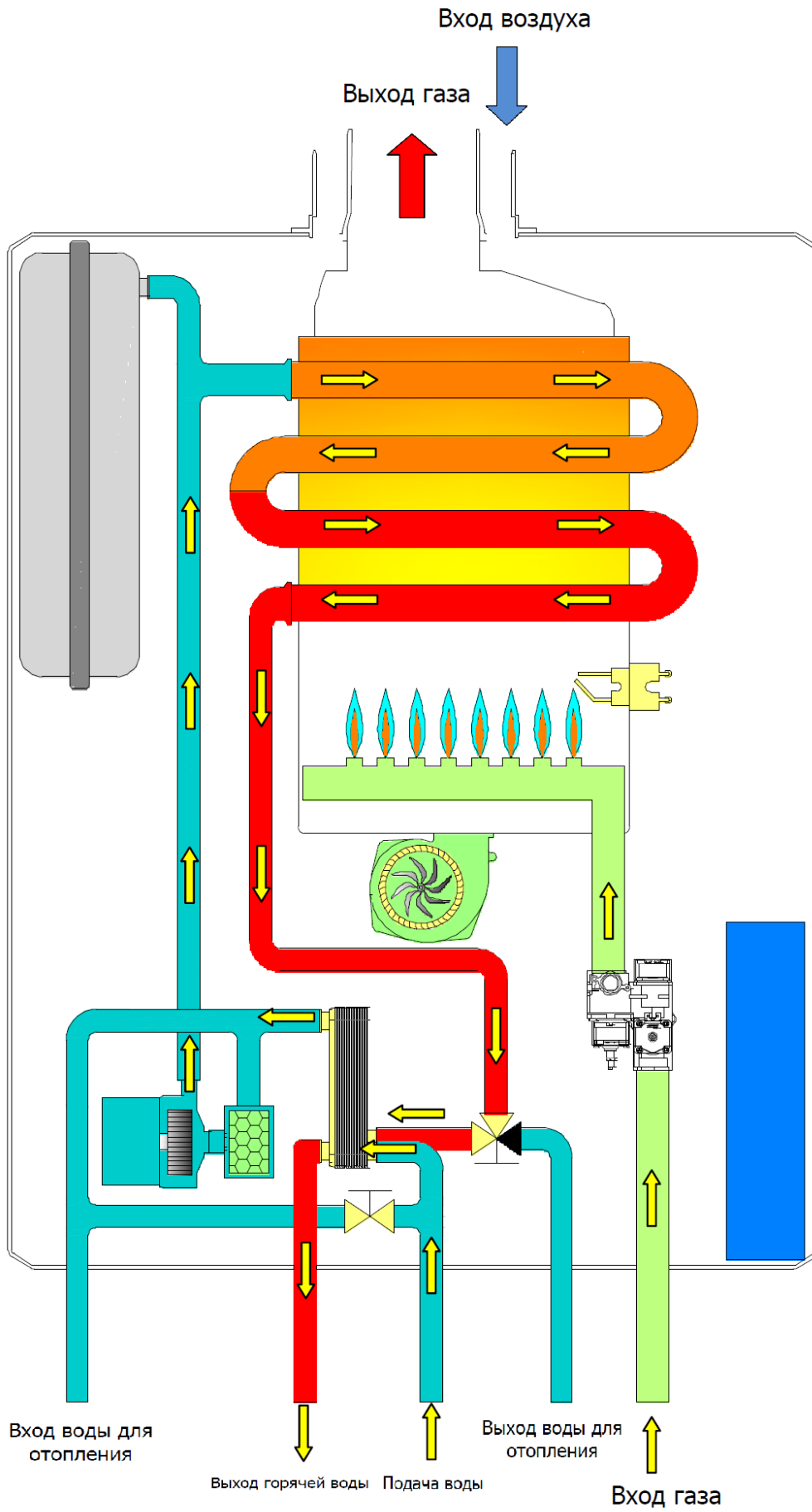

ПРИНЦИПИАЛЬНАЯ СХЕМА РАБОТЫ ПРИ ОТОПЛЕНИИ

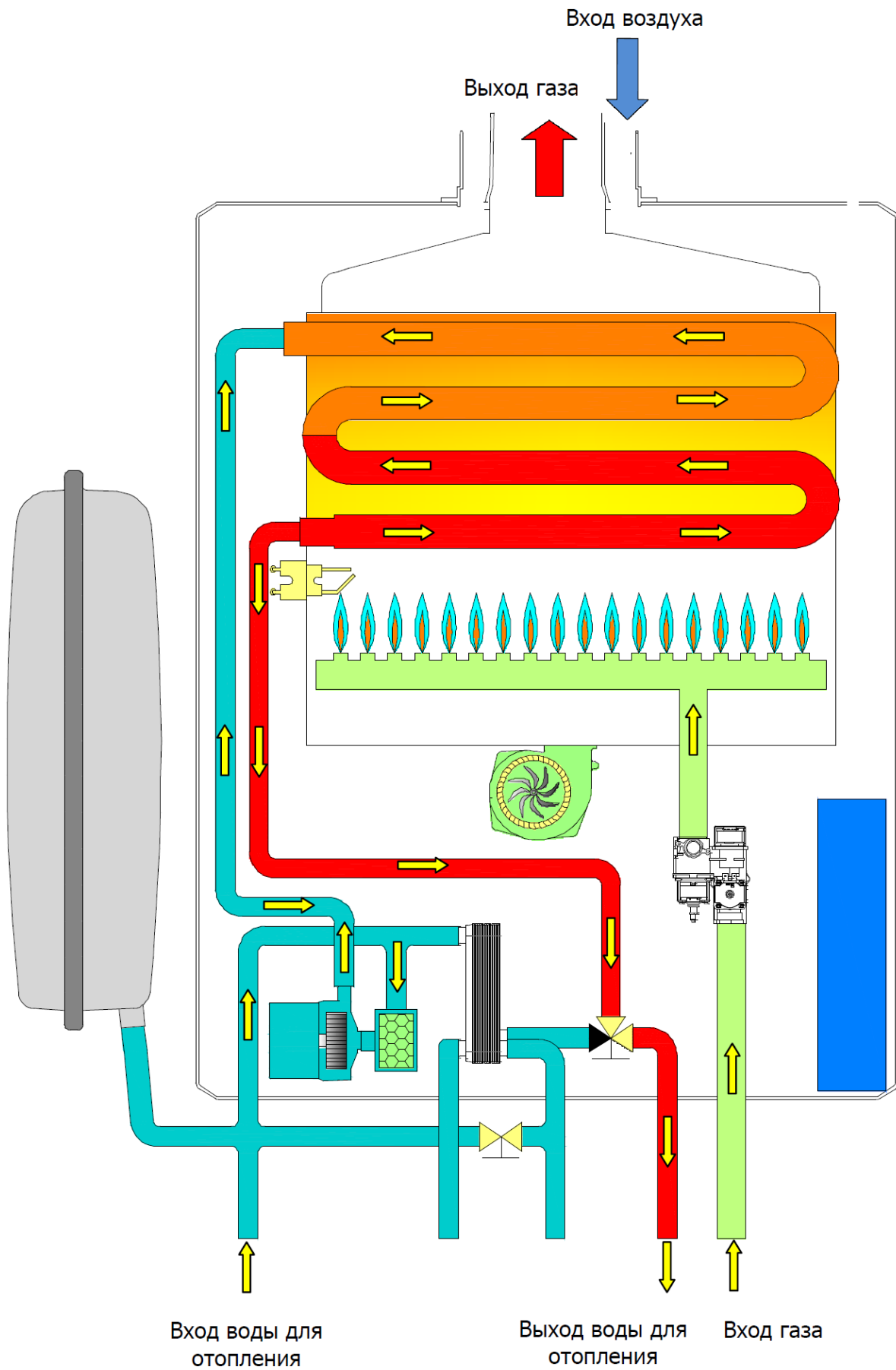

УСТРОЙСТВО КОТЛА DAEWOO

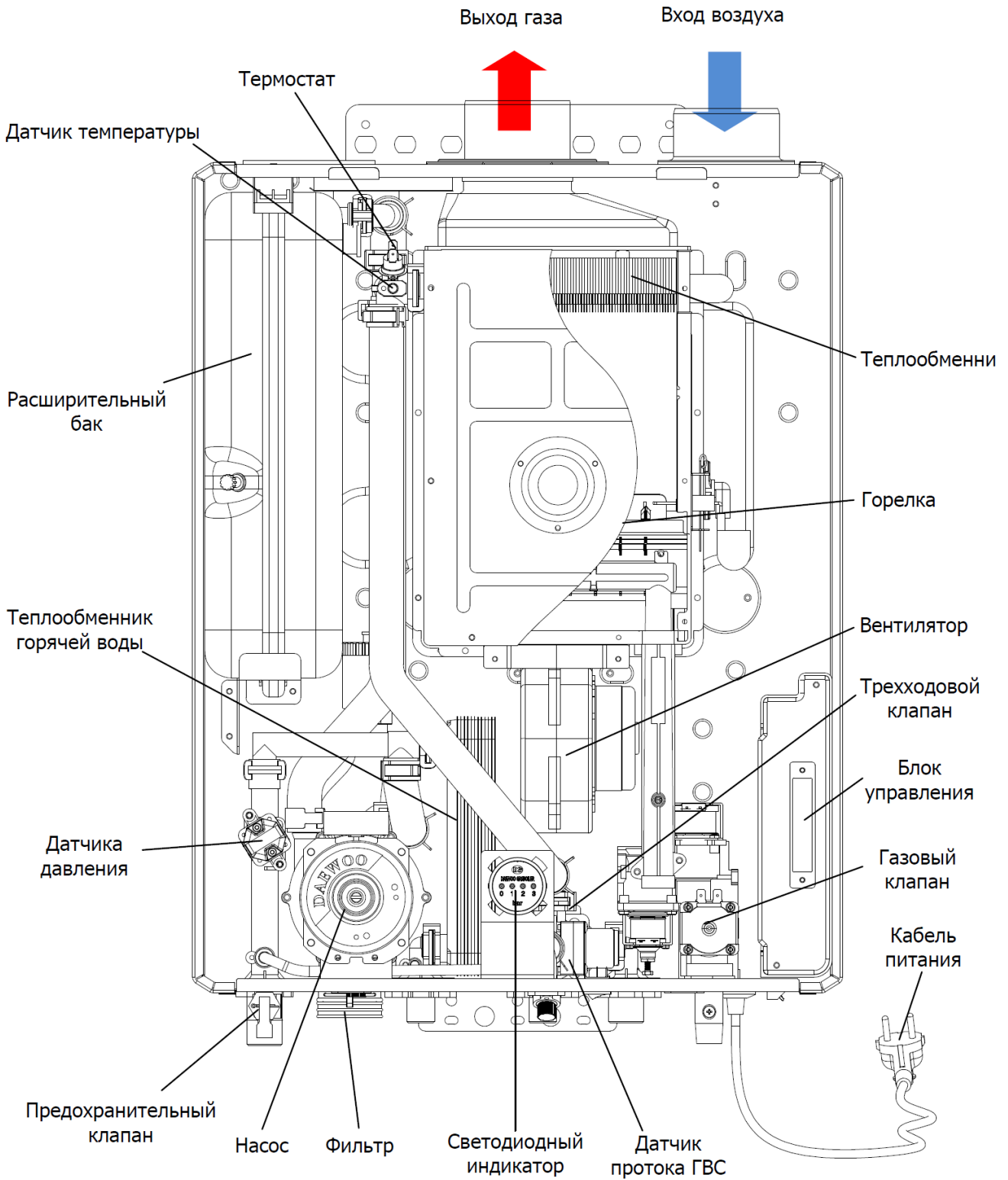

ПРИМЕНЯЕМЫЕ ДЫМОХОДЫ

1. Двойной 80/80 - 125

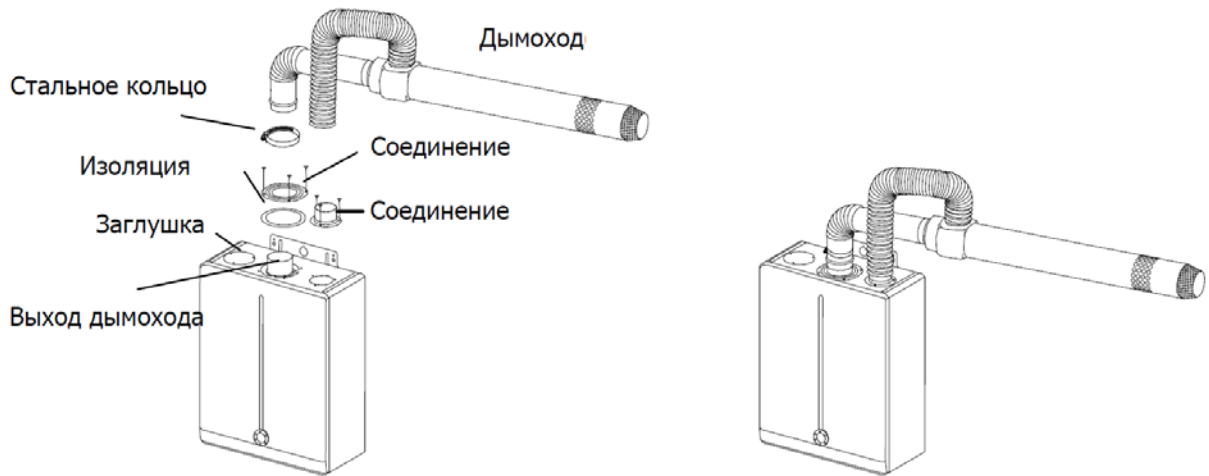

2. Коаксиальный 60/100 мм для модели DGB 100 - 200 и 80/110 для DGB 250-400

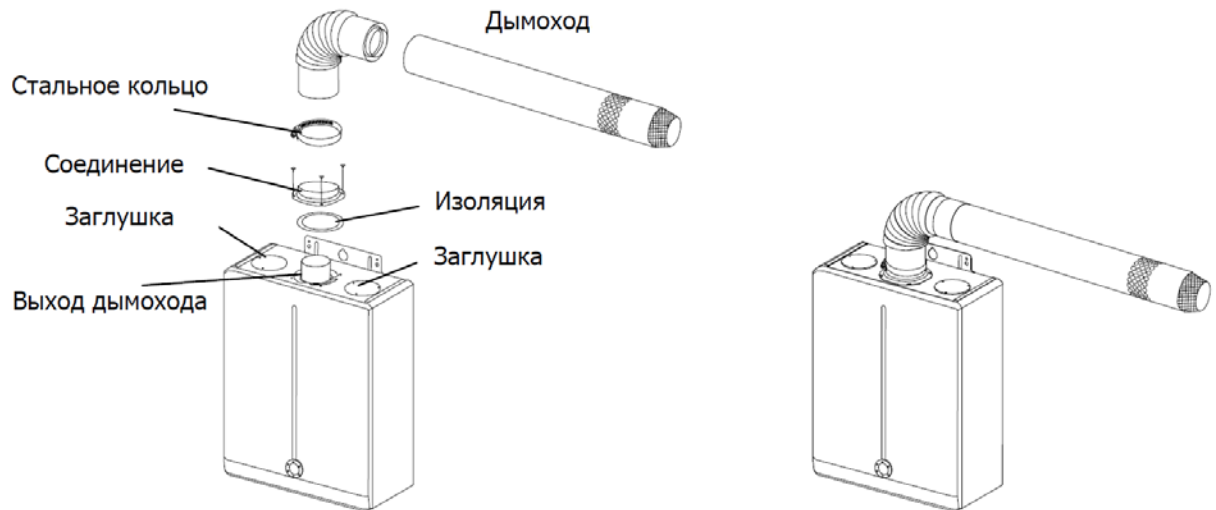

3. Разделенная система дымоудаления и забора воздуха 80/80

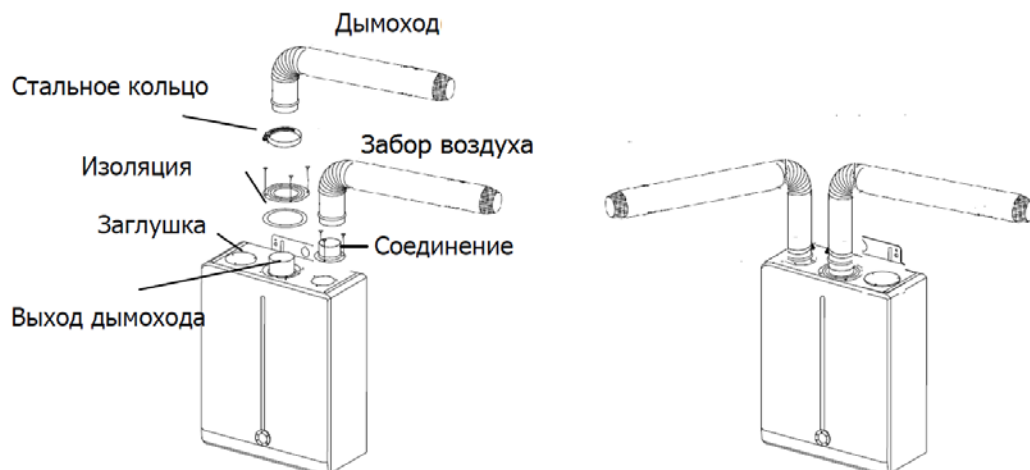

DGB-80C (80/110)

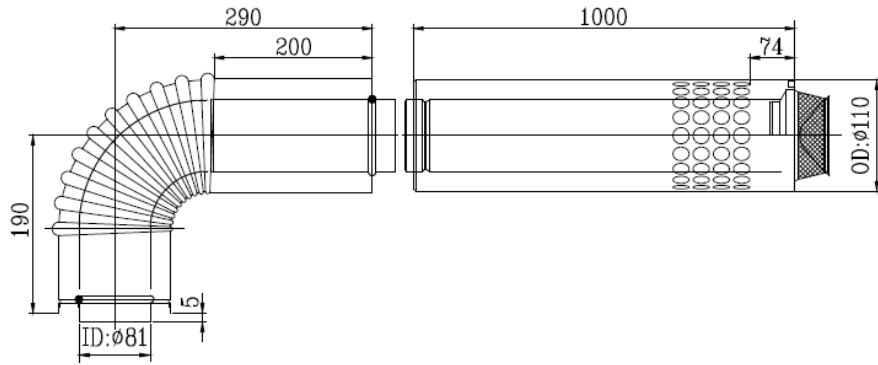

CK-D (60/100)

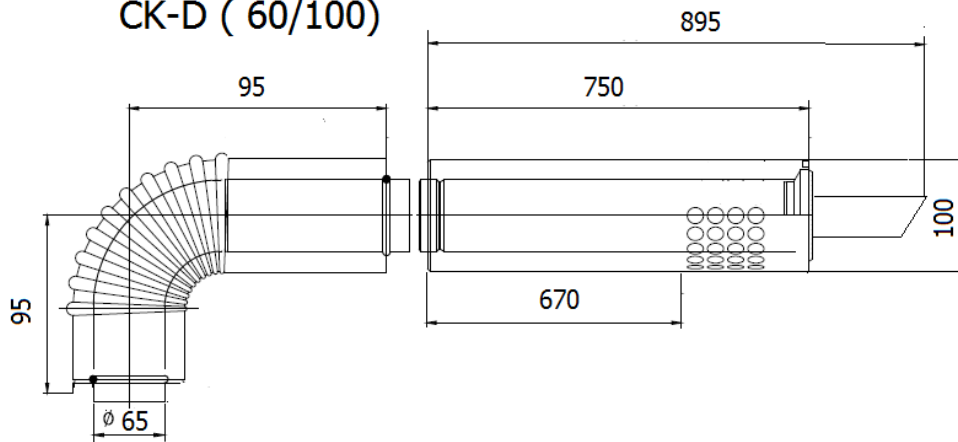

Комплект труб для раздельного дымоудаления 80/80
(как для забора воздуха так и для удаления газов)

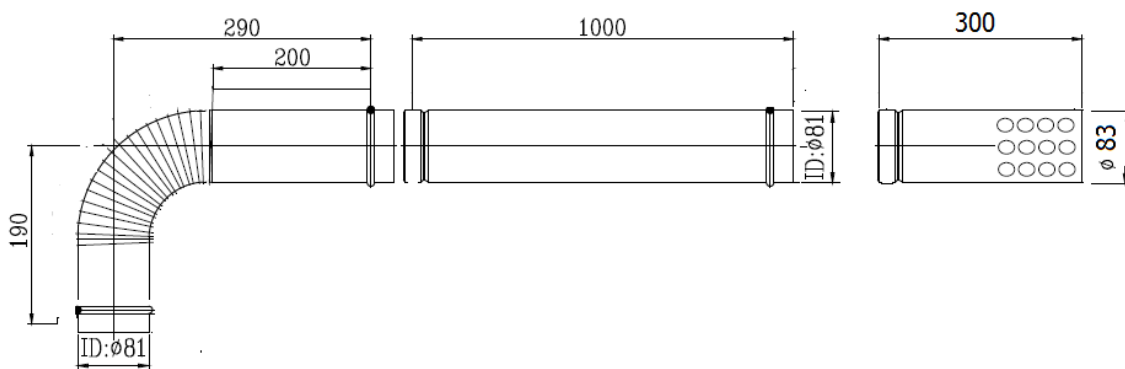

Правила установки коаксиального дымохода и рекомендуемые допустимые размеры

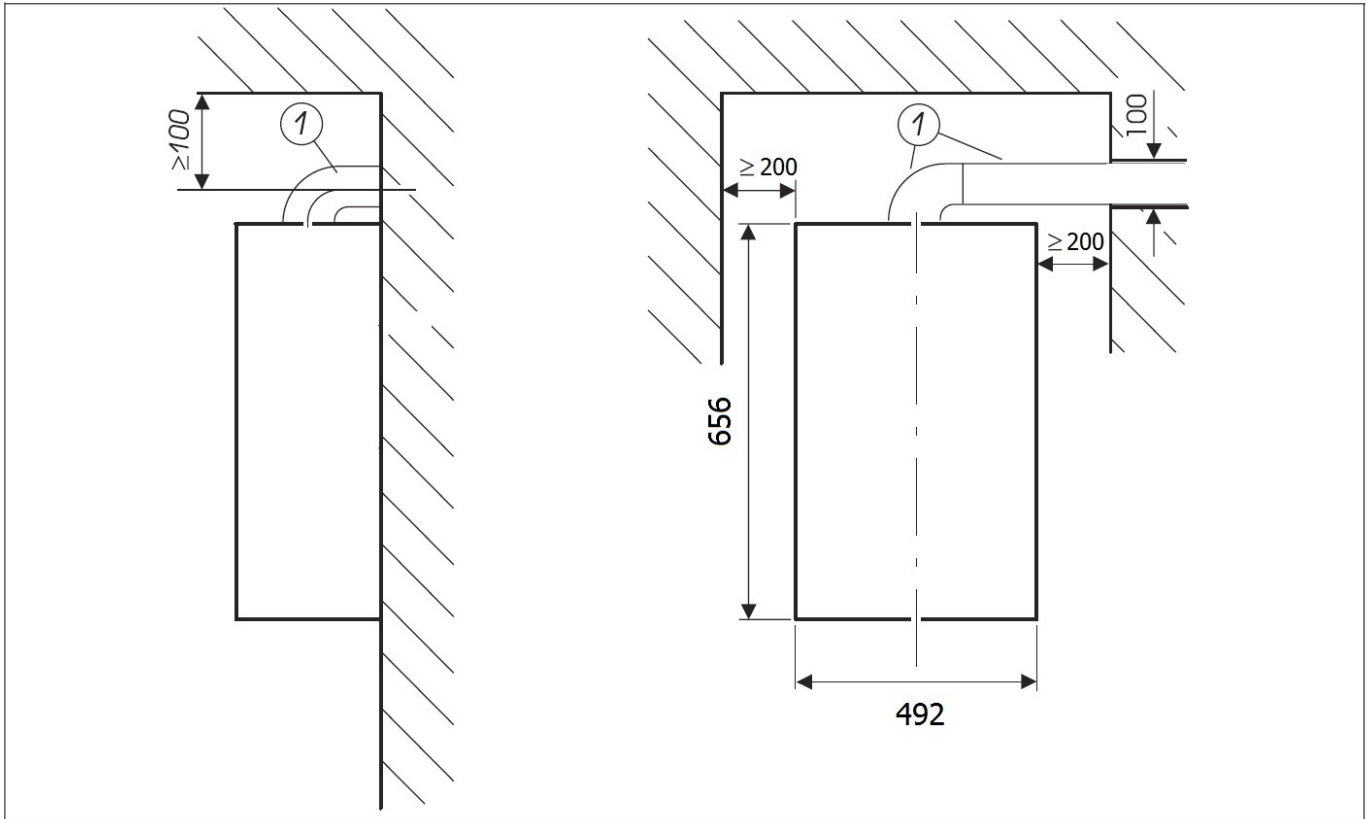

Коаксиальный дымоход СК-D (60/100)

Коаксиальный дымоход DGB 80 C (80/110)

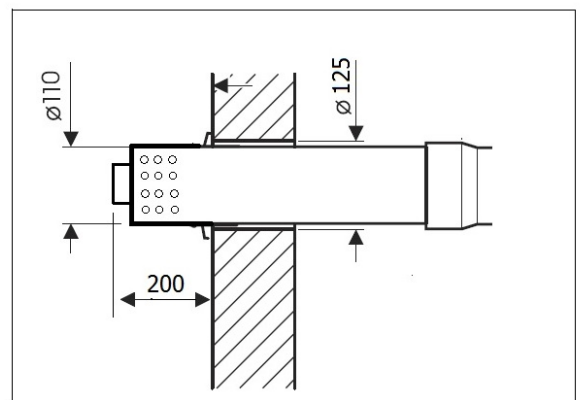
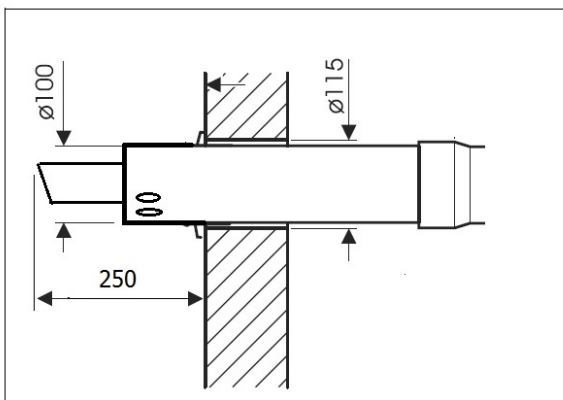

При горизонтальном прохождении трубы через стену необходимо соблюдать уклон не менее 3-х градусов в сторону улицы (для обеспечения удаления конденсата)

Необходимо соблюдать правила размещения дымохода, установленные газоснабжающими организациями, МЧС и другими уполномоченными организациями.

Правила установки разделенной системы дымоудаления трубами диаметром 80 мм

ВАРИАНТ "А"

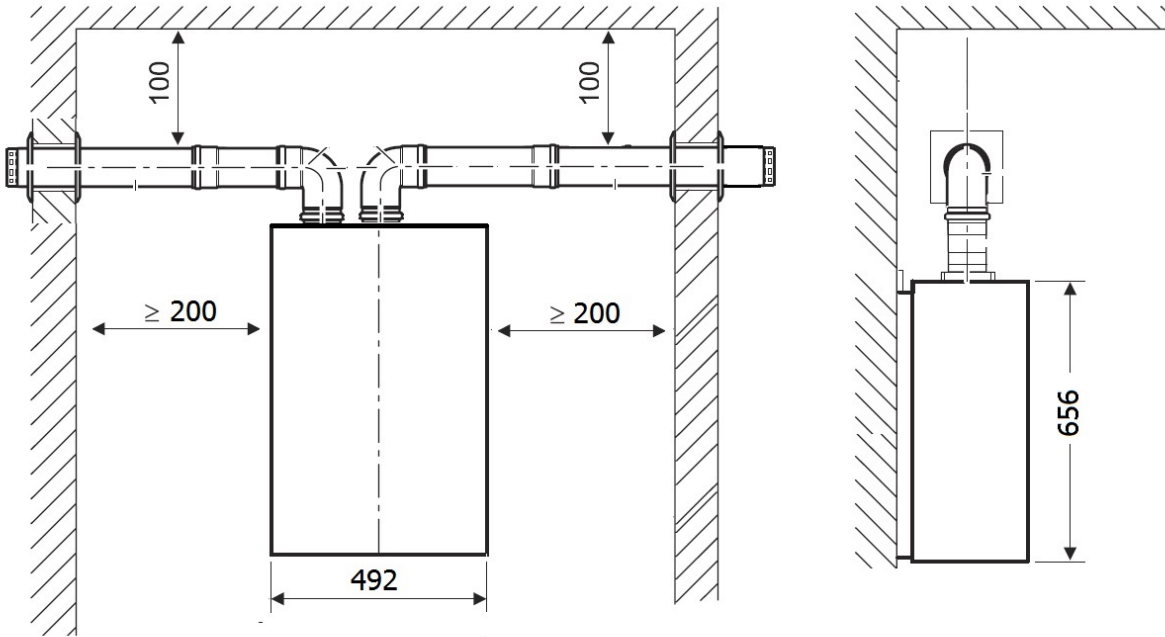

ВАРИАНТ "В"

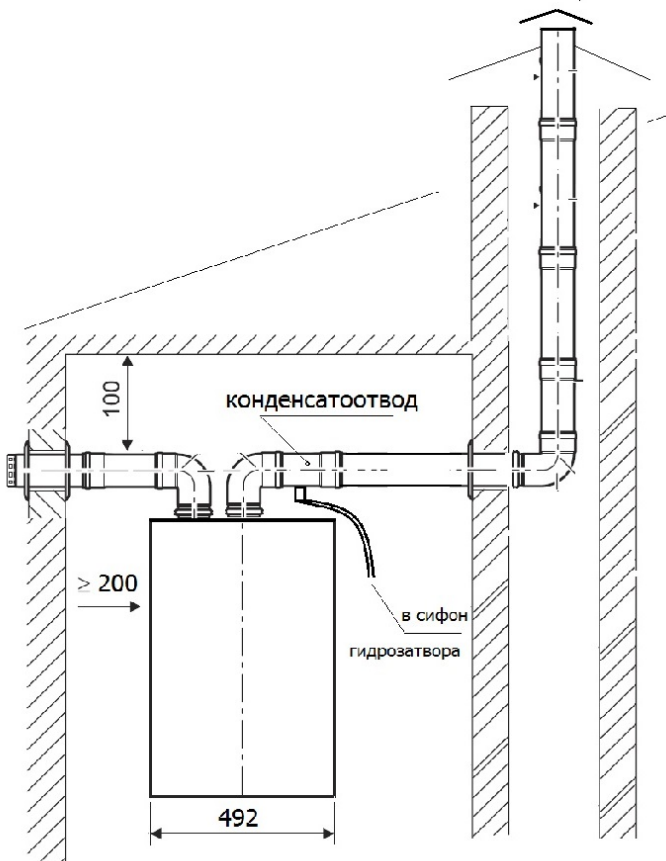

ВАРИАНТ "С"

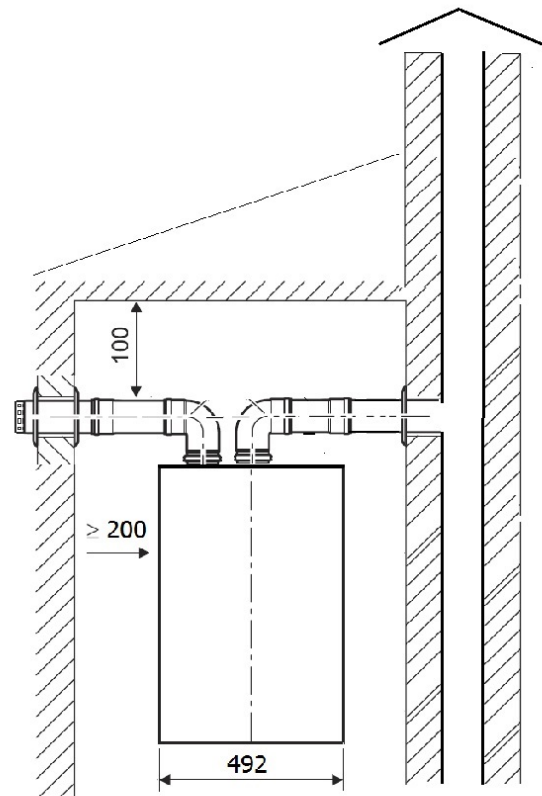

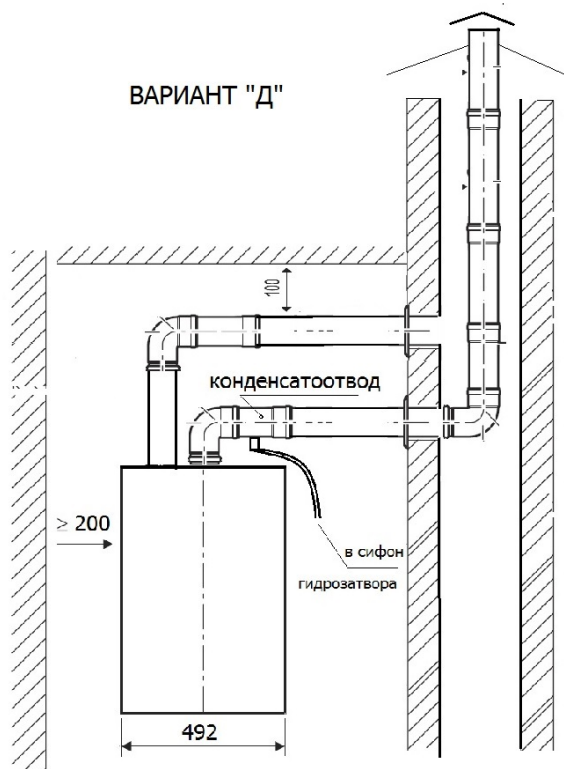

Обязательно, в случае, если дымоход имеет подъем вверх более 0.5 метра, установить систему конденсатоотвода.

Для каждого типа дымоходов максимальная длина рассчитывается своим способом указанным ниже:

КОАКСИАЛЬНЫЙ ДЫМОХОД ИЗ АЛЮМИНИЯ ДИАМЕТРОМ 100/60 ММ

Максимальная длина прямого дымохода составляет 3 метра + первый присоединительный угол, который не учитывается в расчётах.

Угол 90° эквивалентен 1 метр прямой трубы.

Угол 45° эквивалентен 0,7 метра прямой трубы.

РАЗДЕЛЬНЫЙ ДЫМОХОД ИЗ ДИАМЕТРОМ 80 ММ

Максимальная длина прямого дымохода для подвода воздуха составляет не более 20 метров + первый присоединительный угол, который не учитывается в расчётах.

Максимальная длина прямого дымохода для отвода продуктов сгорания также составляет не более 20 метров + первый присоединительный угол, который не учитывается в расчётах.

Угол 90° эквивалентен 2 метра прямой трубы.

Угол 45° эквивалентен 1 метра прямой трубы.

КОАКСИАЛЬНЫЙ ДЫМОХОД ДИАМЕТРОМ 110/80 ММ

Максимальная длина прямого дымохода составляет 5 метров.

Угол 90° эквивалентен 1 метру прямой трубы.

Угол 45° эквивалентен 0,5 метра прямой трубы.

ПОДКЛЮЧЕНИЕ КОТЛА К СИСТЕМЕ ГВС

Поместите все водяные магистрали, подключаемые к котлу, в теплоизоляционные кожухи. Данная мера поможет защитить трубы от замерзания. Особенно это касается труб магистрали водоснабжения и выхода контура ГВС (подачи).

Будьте внимательны, не меняйте местами трубу подачи воды и трубу выхода контура ГВС. Это может привести к поломке котла.

Для подключения ГВС на котле установлен штуцер с резьбой G 1/2" (ДУ 15 мм).

Используйте только трубы из материалов, подходящих для подачи воды.

Используйте специальные фитинги для легкого монтажа и демонтажа.

Длина трубы подачи ГВС от выхода котла до водоразборного крана должна быть минимальной.

Избегайте сложной разводки ГВС.

Установите запорный кран на трубе подачи ГВС, подключаемой к котлу.

Перед подключением к котлу откройте запорный кран и промойте трубу, слив грязную воду.

Вода, подаваемая в котел, в том числе для ГВС, должна быть очищена и специальным образом подготовлена.

После подсоединения к котлу магистрали водоснабжения убедитесь в отсутствии подтеканий воды.

Изолируйте открытые участки подводящих и отводящих труб с помощью специальных теплоизоляционных кожухов.

Для нормального функционирования котла давление в контуре ГВС должно быть не ниже 0,5 бар.

ПОДКЛЮЧЕНИЕ К СИСТЕМЕ ОТОПЛЕНИЯ

Удалите грязь из труб перед подключением к ним котла. Грязь, оставшаяся в трубах, может повредить котел или ухудшить качество работы системы.

Не применяйте антифриз в системе отопления. Это может привести к поломке котла.

Для подключения к системе отопления на котле установлены два штуцера с резьбой G 3/4" (ДУ 20 мм).

Используйте только трубы, подходящие для использования в системе отопления.

Установите запорный кран на трубе подачи ГВС, подключаемой к котлу.

Перед подключением к котлу откройте запорный кран и промойте трубу, слив грязную воду.

Вода, используемая в контуре отопления, должна быть очищена и специальным образом подготовлена.

Перед заполнения котла водой проверьте фильтр контура отопления, при наличии грязи очистите фильтр.

Не реже двух раз в год (до начала и после завершения отопительного сезона) проверяйте и промывайте фильтр контура отопления. Грязь, накопившаяся в фильтре, может привести к поломке котла.

После подсоединения к котлу магистрали убедитесь в отсутствии подтеканий воды.

Изолируйте открытые участки подводящих и отводящих труб с помощью специальных теплоизоляционных кожухов.

Удалите воздух из контура отопления после завершения подключения котла.

Рабочее давление в системе отопления должно составлять от 1 до 2 бар. Внутри котла установлен клапан сброса давления, который срабатывает при 3 бар.

СХЕМА ПОСТРОЕНИЯ СИСТЕМ ОТОПЛЕНИЯ с применением котлов DAEWOO

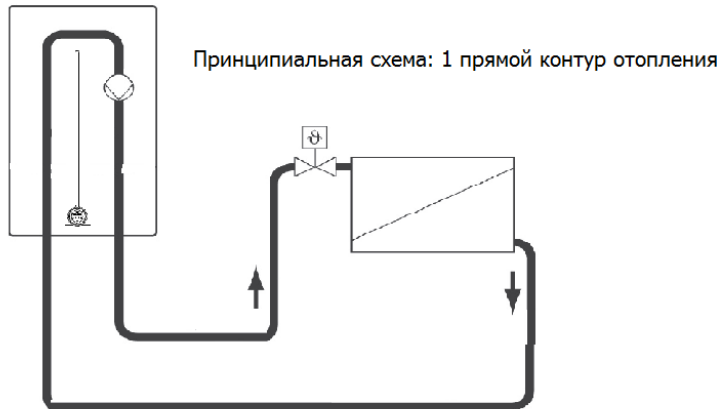

Принципиальная схема: 1 контур отопления через гидравлическую развязку

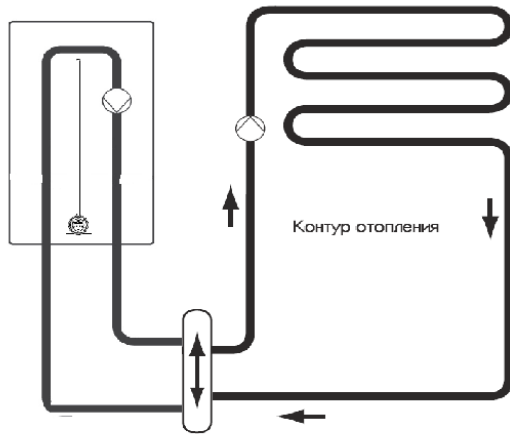

Принципиальная схема: 1 прямой контур отопления + контур с подмесом (возможно теплый пол)

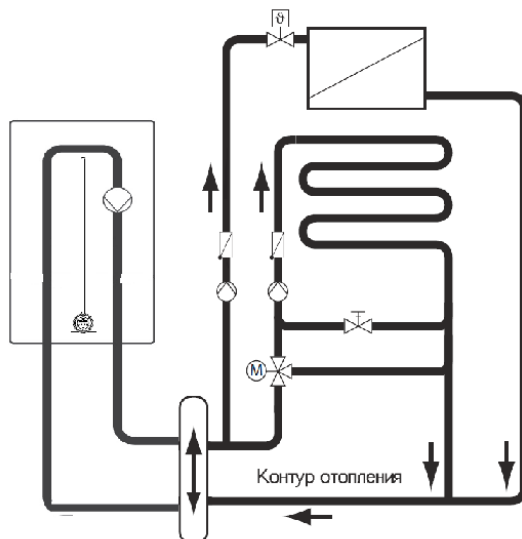

Информация о пусконаладочных работах настенных котлов DAEWOO

Опыт эксплуатации котлов на территории Республики Беларусь и анализ возникающих вопросов свидетельствуют о необходимости доведения до специализированных монтажных и сервисных организаций следующей информации.

Основной причиной замены циркуляционных насосов является наличие загрязнений в отопительной системе, их перенос и отложение коррозионных осадков, окалина и солей жесткости на элементах конструкции насоса.

Следующей и сопутствующей причиной выхода из строя является завоздушивание системы отопления, как по причине повышенного газовыделения, так и по причине отложений солей жесткости на рабочих поверхностях автоматического воздухоотводчика.

Факты несоответствия мощности ГВС и отопления связаны с нарушением правил монтажа газопроводов и не обеспечением номинального входного давления и пропускной способности, а также некорректной регулировкой газовой арматуры вместо электронной настройки.

Для предупреждения изложенных проблем следует соблюдать следующие положения:

1. При монтаже трубопроводов к котлу обеспечить на расстоянии 15-20 см от присоединительных патрубков котла свободную зону, обеспечивающую возможность доступа инструмента к крепежным винтам, удерживающим узлы котла (насос, датчики протока и давления, газовый клапан, наполнительный кран, предохранительный клапан).
2. Подводка газа к котлу должна выполняться трубой с внутренним диаметром не менее 12,7 мм (1/2") для природного газа и не менее 10мм для сжиженного газа. В противном случае не обеспечиваются параметры по мощности отопления и горячего водоснабжения
3. Перед подключением котла **ОБЯЗАТЕЛЬНО** промыть систему отопления!!!
4. На обратной магистрали отопительной системы **ОБЯЗАТЕЛЬНО** устанавливать фильтры тонкой механической очистки для защиты циркуляционного насоса и теплообменников от проникновения загрязнений из отопительных приборов.
5. Отопительная система должна заполняться водой соответствующей требованиям ГОСТ 2874-82 и ДСанПин. В регионах с повышенной жесткостью воды для заполнения и подпитки отопительной системы следует использовать фильтры умягчения воды.
6. При заполнении системы водой установить по встроенному манометру рабочее давление в отопительной системе 2,0 кг/см² с помощью наполнительного крана котла (или системы) и сбросного клапана в нижней части котла.

Запустить котел в режиме самоконтроля, для чего следует:

- установить переключатель режима – в положение контроля температуры отопления;
- регулятор температуры отопления в положение только ГВС;

- вытащить и вставить вилку в сеть;
- включить кнопку "ПИТАНИЕ" на пульте.

В течение 10 минут происходит прокачка и развоздушивание отопительной системы. После завершения прокачки установить регулятор температуры отопления в рабочее положение. В рабочем режиме давление в отопительной системе должно быть не менее 2 кг/см².

7. Не допускается заглушивание пробкой выхода автоматического воздухоотводчика, т. к. это приводит к завоздушиванию насоса и возникновению шумов при работе. В случае использования в отопительной системе воды высокой жесткости или отсутствия в обратной линии отопления фильтров тонкой очистки на рабочих поверхностях автоматического воздухоотводчика возникают солевые и грязевые отложения, что приводит к утечкам, нарастанию отложений и дальнейшему выходу из строя автоматического воздухоотводчика. В случае подтекания автоматический воздухоотводчик подлежит замене

8. Котлы поступают настроенными на номинальное давление газа на входе модулятора 200 мм воды. Для конкретных условий необходимо произвести перенастройку котла.

Наши преимущества



ТЕПЛО КАЖДОЙ СЕМЬЕ

- Широкий модельный ряд
- Медный первичный теплообменник
- Скоростной теплообменник ГВС
- Циркуляционный насос с магнитной муфтой
- Модуляционный газовый клапан
- Инфракрасный датчик контроля пламени
- Электродвигатель вентилятора на постоянном токе
- Встроенный импульсный блок питания SMPS
- Цифровой пульт дистанционного управления с ЖК - индикатором
- Возможность работы на сжиженном газе

